

## Geometrie Chamonix

De geometrie van een fiets vertelt meer dan enkel de maat. Aan de hand van de geometrietabel kun je een goede vergelijking maken tussen de verschillende framematen en fietsmodellen. Hierdoor heb je inzage in de zitpositie en rijeigenschappen van de fiets.

Houd er wel altijd rekening mee dat verschillende sturen en (verstelbare) stuurpennen ook een grote invloed kunnen hebben op de zitpositie. Dit is niet in deze tabel verwerkt.

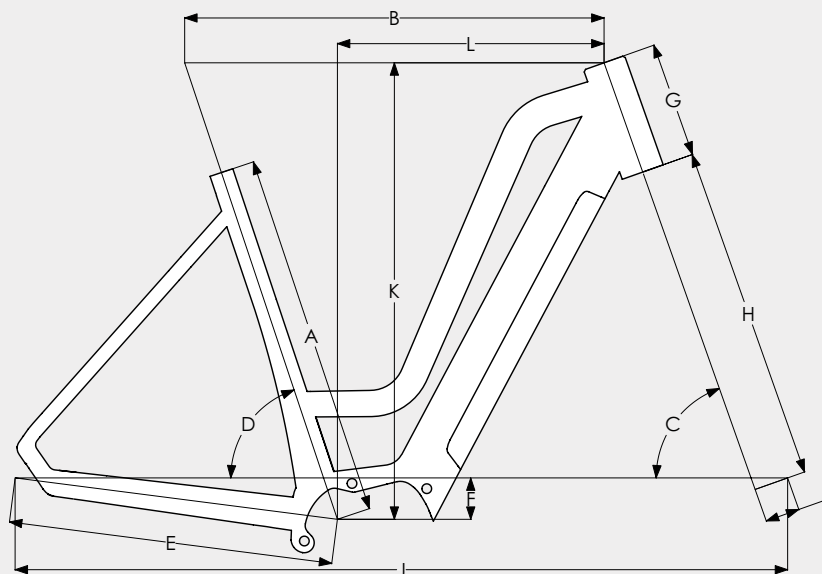

## Chamonix HMS

Lage instap framemaat		S (49)	M (53)	L (57)	XL (61)
<b>A</b>	Grootte (mm)	490	530	570	610
<b>B</b>	Effectieve bovenbuislengte (mm)	603	608	608	613
<b>C</b>	Balhoofdhoek (°)	69	70,5	70,5	70,5
<b>D</b>	Effectieve zitbuishoek (°)	71,5	71,5	71,5	71,5
<b>E</b>	Liggende achtervork lengte (mm)	471	471	471	471
<b>F</b>	BB Drop (mm)	60	60	60	60
<b>G</b>	Balhoofdbuislengte (mm)	145	165	185	220
<b>H</b>	Vorklengte (mm)	485	485	485	485
<b>I</b>	Vork offset (mm)	50	50	50	50
<b>J</b>	Wielbasis (mm)	1132	1120	1121	1126
<b>K</b>	Stack (mm)	636	662	681	714
<b>L</b>	Reach (mm)	390	387	381	375

Hoge instap framemaat		M (53)	L (57)	XL (61)	XXL (65)
<b>A</b>	Grootte (mm)	530	570	610	650
<b>B</b>	Effectieve bovenbuislengte (mm)	608	609	614	623
<b>C</b>	Balhoofdhoek (°)	70,5	70,5	70,5	70,5
<b>D</b>	Effectieve zitbuishoek (°)	71,5	71,5	71,5	71,5
<b>E</b>	Liggende achtervork lengte (mm)	471	471	471	471
<b>F</b>	BB Drop (mm)	60	60	60	60
<b>G</b>	Balhoofdbuislengte (mm)	145	165	185	220
<b>H</b>	Vorklengte (mm)	485	485	485	485
<b>I</b>	Vork offset (mm)	50	50	50	50
<b>J</b>	Wielbasis (mm)	1120	1121	1126	1136
<b>K</b>	Stack (mm)	643	662	681	714
<b>L</b>	Reach (mm)	393	387	386	384