

Geometrie Orange

De geometrie van een fiets vertelt meer dan enkel de maat. Aan de hand van de geometrietabel kun je een goede vergelijking maken tussen de verschillende framematen en fietsmodellen. Hierdoor heb je inzagte in de zitpositie en rijeigenschappen van de fiets.

Houd er wel altijd rekening mee dat verschillende sturen en (verstelbare) stuurpenen ook een grote invloed kunnen hebben op de zitpositie. Dit is niet in deze tabel verwerkt.

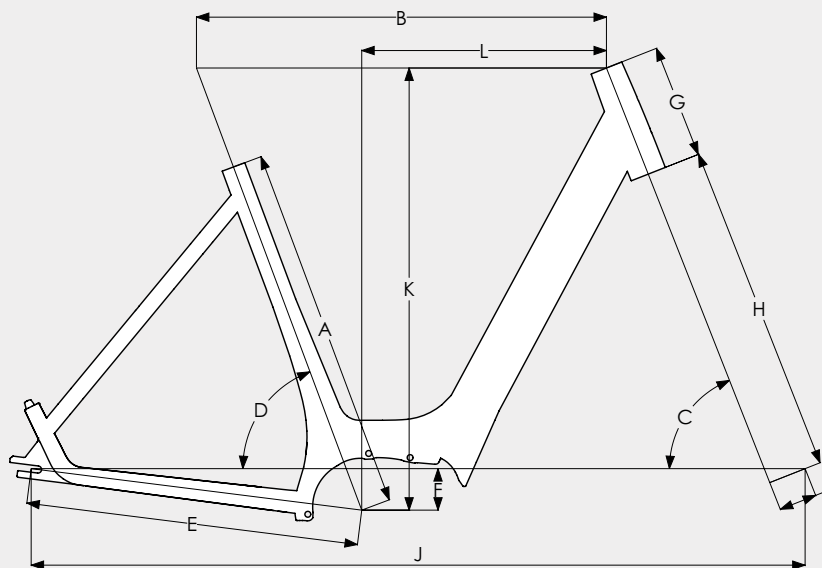

Orange HMB

Lage instap framemaat	XXS 26" (42)	XS 26" (46)	XS (46)	S (49)	M (53)	L (57)	XL (61)
A Grootte (mm)	420	460	460	490	530	570	610
B Effectieve bovenbuislengte (mm)	562	572	571	582	593	605	614
C Balhoofdhoek (°)	68,5	68,5	68,5	68,5	68,5	68,5	68,5
D Effectieve zitbuishoek (°)	69,5	69,5	69,5	69,5	69,5	69,5	69,5
E Liggende achtervork lengte (mm)	456	456	482	482	482	482	482
F BB Drop (mm)	45	45	60	60	60	60	60
G Balhoofdbuislengte (mm)	130	130	145	145	165	165	185
H Vorklengte (mm)	450	450	475	475	475	475	475
I Vork offset (mm)	55	55	55	55	55	55	55
J Wielbasis (mm)	1069	1079	1097	1108	1120	1131	1141
K Stack (mm)	568	568	621	621	640	640	658
L Reach (mm)	349	360	339	350	354	366	368

Hoge instap framemaat	M (53)	L (57)	XL (61)	XXL (65)
A Grootte (mm)	530	570	610	650
B Effectieve bovenbuislengte (mm)	594	605	615	624
C Balhoofdhoek (°)	68,5	68,5	68,5	68,5
D Effectieve zitbuishoek (°)	69,5	69,5	69,5	69,5
E Liggende achtervork lengte (mm)	482	482	482	482
F BB Drop (mm)	60	60	60	60
G Balhoofdbuislengte (mm)	145	145	165	185
H Vorklengte (mm)	475	475	475	475
I Vork offset (mm)	55	55	55	55
J Wielbasis (mm)	1120	1131	1141	1151
K Stack (mm)	621	621	640	658
L Reach (mm)	361	373	376	378