

Geometrie

De geometrie van een fiets vertelt meer dan enkel de maat. Aan de hand van de geometrietabel kun je een goede vergelijking maken tussen de verschillende framematen en fietsmodellen. Hierdoor heb je inzage in de zitpositie en rijeigenschappen van de fiets. Met als doel jouw klant van een nog beter fietsadvies te voorzien.

Houd er wel altijd rekening mee dat verschillende sturen en (verstelbare) stuurpennen ook een grote invloed kunnen hebben op de zitpositie. Dit is niet in deze tabel verwerkt.

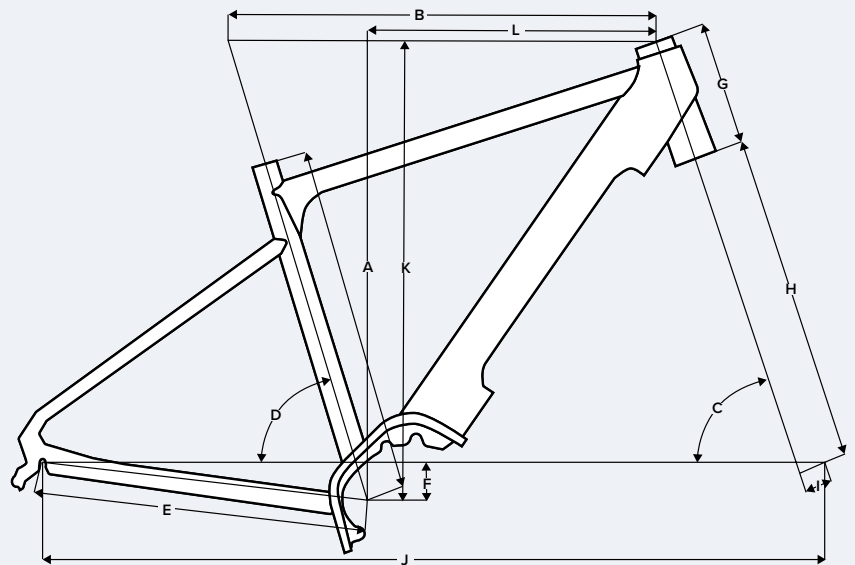

Medeo T10 HMB

Framemaat		S	M	L	XL
A	Grootte (mm)	450	500	550	600
B	Effectieve bovenbuislengte (mm)	589	610	613	630
C	Balhoofdhoek (°)	69	70	70	70
D	Effectieve zitbuishoek (°)	73	73	73	73
E	Liggende achtervork lengte (mm)	494	494	494	494
F	BB Drop (mm)	60	60	60	60
G	Balhoofdbuislengte (mm)	160	170	170	185
H	Vorklengte (mm)	464	464	464	464
I	Vork offset (mm)	44	44	44	44
J	Wielbasis (mm)	1154	1164	1167	1184
K	Stack (mm)	630	644	644	658
L	Reach (mm)	397	414	416	429

Medeo T9 HMB

Framemaat		XS	S	M	L	XL
A	Grootte (mm)	400	450	500	550	600
B	Effectieve bovenbuislengte (mm)	571	590	611	613	630
C	Balhoofdhoek (°)	69	69	70	70	70
D	Effectieve zitbuishoek (°)	73	73	73	73	73
E	Liggende achtervork lengte (mm)	495	495	495	495	495
F	BB Drop (mm)	55	55	55	55	55
G	Balhoofdbuislengte (mm)	160	160	170	170	185
H	Vorklengte (mm)	464	464	464	464	464
I	Vork offset (mm)	44	44	44	44	44
J	Wielbasis (mm)	1137	1156	1166	1169	1187
K	Stack (mm)	627	627	640	640	655
L	Reach (mm)	379	398	415	418	430